

# VITO cart Spec sheet



## Beschreibung und Anwendung:

Der VITO cart ist ein Servierwagen aus hochwertigem Edelstahl (1.4301) und dient dem sicheren Transport der portablen VITO FrittierölfILTER. Zusätzlich können weitere Materialien transportiert und darauf gelagert werden. Die zwei Ablagefächer sind auf den Transport von GN-1/1-Behältern ausgelegt.

Die Lieferung erfolgt zur Selbstmontage durch den Anwender. Das benötigte Werkzeug ist im Lieferumfang enthalten.

## Eigenschaften:

- ♣ Sicherer, sauberer und tropffreier Transport der portablen VITO FrittierölfILTER
- ♣ Schiebebügel und Lenkrollen ermöglichen flexibles Fahren zum Einsatzort
- ♣ Feststellbremsen halten den Wagen sicher an Ort und Stelle
- ♣ Transport verschiedener Güter möglich dank umlaufendem Stopprand
- ♣ Hygienisch, besteht aus lebensmittelechtem Edelstahl (1.4301)
- ♣ Optimale Größe für GN-1/1-Behälter

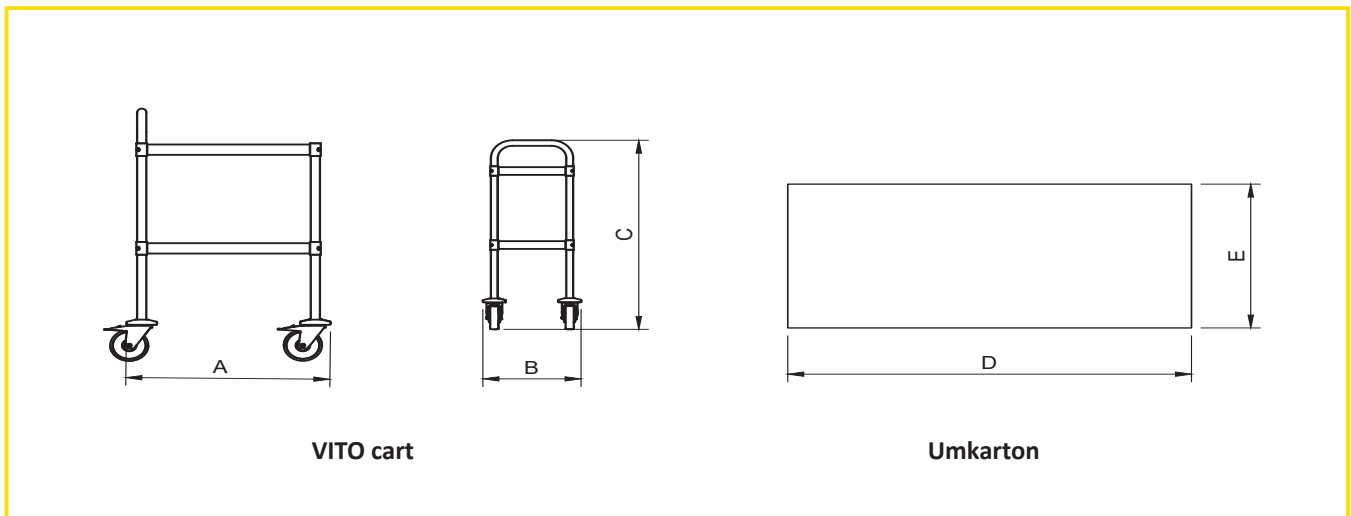

## VITOCart technische Daten:

VITO cart:	Länge A	Breite B	Höhe C	Gewicht	Maximale Belastung
	670 mm	430 mm	1030 mm	12 kg	50 kg
Umkarton:	Länge D	Breite E	Tiefe T	Versandgewicht	
	880 mm	375 mm	175 mm	13 kg	

## Zubehör:

- ♣ Montagewerkzeug in der Lieferung enthalten