

VITO XL

Scheda tecnica

VITO[®]
oil filter system



VITO X - Il più innovativo sistema di filtraggio al mondo per depressione!

VITO X è stato progettato per centri cottura, catering, panifici e grandi volumi d'olio

Funzionalità:

VITO X pulisce l'olio e lo immagazzina all'interno del suo serbatoio da 120 litri. L'olio sarà facilmente trasportabile in cucina senza alcuna contaminazione. Grazie all'innovativo sistema di filtraggio per depressione le particelle di sporco rimangono essiccate all'interno del filtro in cellulosa. Come tutti i sistemi di filtraggio VITO, anche VITO X assicura un microfiltraggio fino a 5 µm garantendo la qualità dell'olio.

La struttura di VITO X permette di operare in modo sicuro con olio fino a 200° C garantendo la massima sicurezza in cucina e impedendo qualsiasi contatto con l'olio bollente. Dopo il filtraggio, l'olio può essere facilmente re-immesso nella friggitrice tramite l'apposita pompa.

VITO X permette di risparmiare olio, manodopera, costi di magazzino e di trasporto.

Grande risparmio:

- minori consumi di olio
- minori costi di manodopera
- minori costi di trasporto
- minori costi di stoccaggio
- ammortamento rapido

Qualità costante...

- ... dell'olio di frittura
- ... dei fritti

Maneggevolezza:

- filtraggio automatico
- filtraggio per depressione
- pulizia semplice e veloce

Per ottimizzare al meglio i vantaggi del sistema VITO X abbinatelo ai tester digitali per olio: VITO oiltester e FT 440.

VITO oiltester esempio:



FT 440 esempio:



VITO - distribuito in 150 Paesi - utilizzato in oltre 40.000 cucine



VITO ITALIA s.r.l.
31025 - S. Lucia di Piave (TV)

T: +39 0438 460235
Mob: +39 348 2664038
info@vitoitalia.it - www.vitoitalia.it

VITO XL

Scheda tecnica

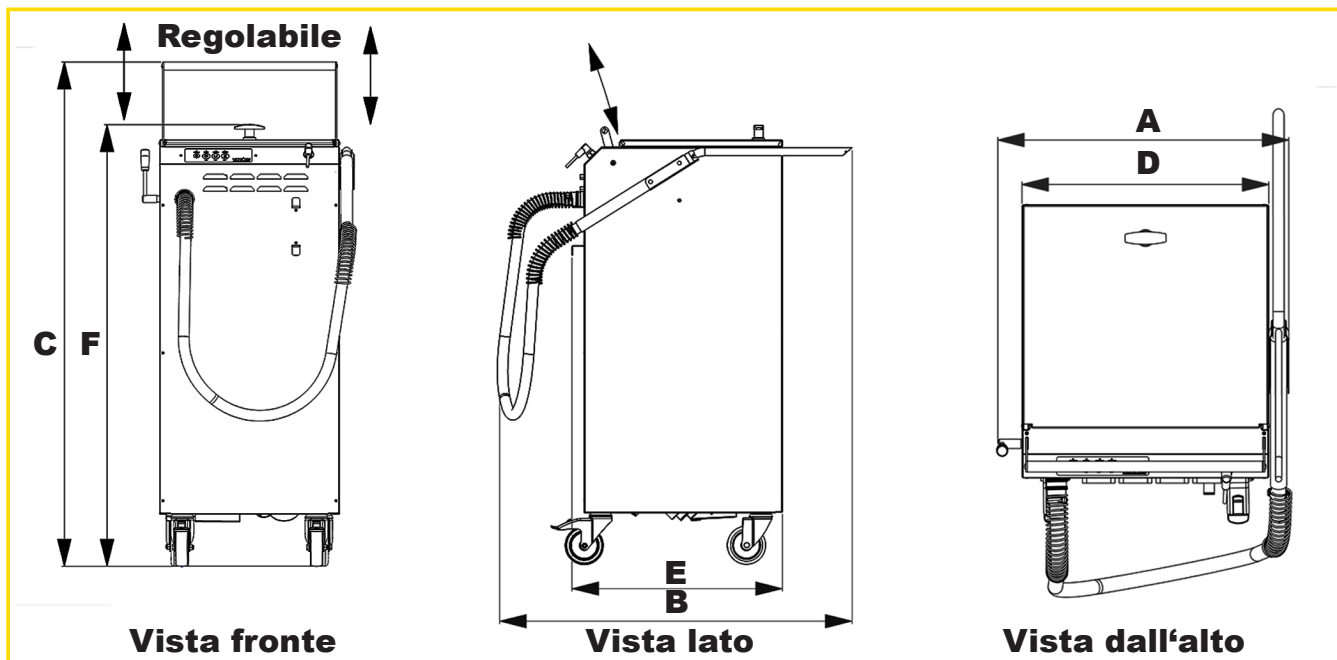

VITO X dati tecnici:

	Largh. A	Prof. B	Altezza C		Largh. D	Prof. E	Altezza F	
Max ingombro	553 mm 21.8 in	883 mm 34.8 in	1313.5 mm 51.7 in	Min ingombro	469 mm 18.5 in	551 mm 21.7 in	1150 mm 45.3 in	
Potenza filtraggio	Grado filtraggio	Volume scat. filtro	Capacità Pompa	Serbatoio	Peso	Temperatura	Materiale VITO	Filtro a particelle
fino a 30 l/min 66 lbs/min	fino a 5 µm 0.2 µinch	10,7 kg 23.54 lbs	35 l/min 77 lbs/min	120 l 219,1 lbs	64 kg 141 lbs	max. 200°C max. 392°F	acciaio inox 1.4301	cellulosa FDA-CFR 21

Ulteriori caratteristiche:

- ◆ VITO X filtra l'olio delle friggitrici a temperatura di servizio
- ◆ Maniglia superiore regolabile
- ◆ Spegnimento automatico - serbatoio con sensore di livello olio incorporato
- ◆ Struttura in acciaio inossidabile 1.4016, cestello e serbatoio in acciaio inossidabile 1.4301, filtri in cellulosa (tutti i componenti sono idonei al contatto con gli alimenti)
- ◆ Riscaldamento integrato per olio/grassi solidi
- ◆ Ruote di grandi dimensioni con freno
- ◆ Cestello lavabile in lavastoviglie
- ◆ Tubo flessibile facile da rimuovere

Ver 4.1

VITO - distribuito in 150 Paesi - utilizzato in oltre 40.000 cucine



VITO ITALIA s.r.l.
31025 - S. Lucia di Piave (TV)

T: +39 0438 460235
Mob: +39 348 2664038
info@vitoitalia.it - www.vitoitalia.it